

ЛЕСА СТРОИТЕЛЬНЫЕ ПРИСТАВНЫЕ РАМНЫЕ SOLID

ТУ 25.11.23-002-06774872-2018

ПАСПОРТ

Сертификат № РОСС RU.04ССНО.00816

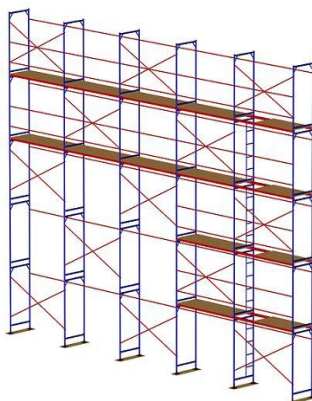

Завод по производству строительных лесов и вышек ООО «Стальконструкции»
192019, г. Санкт-Петербург ул. Профессора Качалова д.9
Тел. 8(909) 593-80-56, 8(911) 938-06-15
сайт: www.megass.ru, эл.почта: stroyka-98@bk.ru

ТЕХНИЧЕСКИЕ ХАРАКТЕРИСТИКИ.

Максимальная высота лесов в метрах: ЛРС – 30 (Solid) труба 42x1.2мм.....20м
ЛРС – 40 (Solid) труба 42x1.5мм40м
ЛРС – 60 (Solid) труба 48x1.5мм, 42x2мм...60м
ЛРС – 80 (Solid) труба 48x2мм80м
ЛРС – 100 (Solid) труба 48x3мм100м

Шаг яруса, м2

Шаг рам вдоль стены, м2;3

Ширина яруса (прохода) между стойками рам, м0,976

- Допустимая рассредоточенная нагрузка на одну секцию лесов
с деревянными или металлическими настилами для отделочных работ
(ЛРС 40, 60).....200кг/м²

- Допустимая рассредоточенная нагрузка на одну секцию лесов
с деревянными или металлическими настилами для
отделочных работ (ЛРС 30).....200 кг/м²

- Допустимая рассредоточенная нагрузка на одну секцию лесов
с металлическими или деревянными настилами для отделочных работ
(ЛРС 80, 100).....200 кг/м²

Количество ярусов настилов на которых одновременно можно вести отделочные
работы (для лесов ЛРС 40, 60, 80, 100).....2 яруса

Количество ярусов настилов на которых одновременно можно вести отделочные
работы (для лесов ЛРС-30).....1 ярус

Все металлические части лесов имеют износостойчивое полимерное покрытие.

Завод по производству строительных лесов и вышек ООО «Стальконструкции»
192019, г. Санкт-Петербург ул. Профессора Качалова д.9
Тел. 8(909) 593-80-56, 8(911) 938-06-15
сайт: www.megass.ru, эл.почта: stroyka-98@bk.ru

1. НАЗНАЧЕНИЕ ИЗДЕЛИЯ

Рамные леса «SOLID» представляют собой леса рамные стальные с порошковой окраской из трубы диаметром от 42мм до 48мм, строительные приставные (далее леса), предназначенные для отделочных, ремонтных работ, на фасадах зданий и для кирпичной кладки.

2. КОМПЛЕКТНОСТЬ

№ п/п	Наименование	Кол-во (шт)	Габаритные размеры (мм)					
1.	Рама без лестницы		1000x2000					
2.	Рама с лестницей		1000x2000					
3.	Горизонтальная связь		3050					
4.	Диагональная связь		3300					
5.	Опорная пятя		100x100x110					
6.	Настил деревянный		0,95x1,1					
7.	Кронштейн							
8.	Ригель настила		3000					

Примечание:

1. По требованию заказчика допускается поставка лесов некомплектно, отдельными элементами.
2. Ограждения (количество ярусов с ограждениями), ограждения лестничных маршей, бортовые доски, крепления бортовых досок, настил, грозозащита, деревянные подкладки, регулируемые винтовые опоры комплектуются по дополнительному согласованию с заказчиком.
3. При необходимости рамные леса могут соединяться с хомутовыми или клиночными лесами по периметру, при условии прочного соединения с помощью хомутов и труб, так же необходимо обеспечить прочное крепление лесов к стене. Запрещается соединять разные типы лесов, наращивая их в высоту.

3. УСТРОЙСТВО И ПРИНЦИП РАБОТЫ

3.1. Леса (см. общий вид лесов) представляют собой конструкцию, собираемую из следующих элементов: рам без лестницы (1), рам с лестницей (2), горизонтальных (3) и

диагональных (4) связей, регулируемых и нерегулируемы опор (5), элементов крепления к стене (6), ригелей (7).

3.2. Нижний ряд рам опирается на опорные пяты или винтовые опоры, которые устанавливаются на деревянные подкладки.

3.3. Рамы с лестницами и без лестниц наращиваются друг другом до нужной высоты. Рамы с лестницей устанавливаются в первом или во втором ряду лесов в каждом ярусе и служат для подъема рабочих.

3.4. Рамы, с целью устойчивости, связываются между собой диагональными связями в шахматном порядке со стороны улицы и горизонтальными связями со стороны стены, минимум одна горизонталь в секцию с диагональю и две горизонтали в секцию где нет диагонали (смотреть схему установки). На рамах предусмотрены замки с фиксатором для крепления диагональных и горизонтальных связей.

3.5. Крепления лесов к стене осуществляется регулируемы анкерными кронштейнами.

3.6. Элементы анкеровки выполнены двух видов: пробки и крюки с втулками. Вид анкерного крепления определяется требованиями заказчика.

3.7. Количество башмаков и винтовых опор определяется рельефом местности и требованием заказчика.

3.8. На рабочем и предохранительном ярусах лесов устанавливаются продольные связи ограждений.

3.9. На лесах применяются металлические ригели с деревянными настилами или металлические настилы без ригелей. Ригели настилов навешиваются на нижние связи смежных рам на ярусах, предусмотренных под настилы. Сначала укладываются металлические ригели, а затем укладывается деревянный настил.

3.10. Для защиты от атмосферных электрических разрядов леса оборудуются молниеприемником, заземлением.

4. МОНТАЖ И ДЕМОНТАЖ ЛЕСОВ

4.1. Демонтаж и монтаж лесов должен производиться под руководством ответственного производителя работ, который должен:

- а) изучить конструкцию лесов;
- б) составить схему установки лесов для конкретного объекта;
- в) составить перечень необходимых элементов;
- г) произвести приемку комплекта лесов со склада согласно перечню с отбраковкой поврежденных элементов.

4.2. Рабочие, монтирующие леса, предварительно должны быть ознакомлены с конструкцией и проинструктированы о порядке монтажа и способах крепления лесов к стене.

4.3 Леса должны монтироваться на спланированной и утрамбованной площадке, с которой должен быть предусмотрен отвод воды.

Площадка под леса должна быть горизонтальной в поперечном и продольном направлениях.

4.4 Подъём и спуск элементов лесов должен производиться подъёмниками или другими подъёмными механизмами;

4.5 Монтаж лесов производится по ярусам на всю длину монтируемого участка лесов, согласно схеме монтажа.

1 этап:

На подготовленной площадке установить деревянные подкладки и башмаки, при необходимости установить винтовые опоры. Опорные поверхности рам лесов должны находиться строго в одной горизонтальной плоскости.

2 этап:

В башмаки установить две смежные рамы первого яруса, и соединить их горизонтальными и диагональными связями. Через шаг установить две смежные рамы и также соединить их связями и повторить эту операцию для набора необходимой длины лесов.

3 этап:

Установить рамы второго яруса, соединить их связями, причем диагональные связи расположить таким образом, чтобы они были установлены в шахматном порядке. Для монтажа нужно использовать ригели, на которые укладываются деревянные настилы.

4.6. Рамы лесов устанавливаются по отвесу. Установку рам и закрепление лесов к стене производить одновременно с монтажом лесов. Соединение рам между собой болтами М8 производить одновременно с монтажом лесов.

4.7. Укладку настилов и установку связей ограждений следует производить одновременно.

4.8. Демонтаж лесов допускается лишь после уборки с настилов остатков материалов, инвентаря и инструментов.

4.9. До начала демонтажа лесов производитель работ обязан осмотреть их и проинструктировать рабочих о последовательности и приемах разборки, а также о мерах обеспечивающих безопасность работ.

4.10. Демонтаж лесов следует начинать с верхнего яруса, в последовательности, обратной последовательности монтажа.

4.11. Демонтированные элементы перед перевозкой рассортировать, крупногабаритные элементы связать в пакеты, а малогабаритные и стандартные изделия складывать в ящики.

5. ЭКСПЛУАТАЦИЯ ЛЕСОВ

5.1. Металлические строительные приставные рамные леса допускаются в эксплуатацию только после окончания их монтажа, но не ранее сдачи их по акту лицу, назначенному для приемки главным инженером строительства с участием работника по технике безопасности.

5.2. При приемке установленных лесов в эксплуатацию проверяются:

- соответствие собранного каркаса монтажным схемам и правильность сборки узлов;
- правильность и надежность лесов на основании;
- правильность и надежность крепления лесов к стене;
- наличие и надежность ограждения на лесах, наличие двойного перильного ограждения в рабочих ярусах
- выставление лесов по уровню
- правильность установки молниеприемника и заземления лесов;
- обеспечение отвода воды от лесов.

Особое внимание обратить на вертикальность стоек и надежность крепления лесов к стене.

5.3. Состояние лесов должно ежедневно перед началом смены проверяться производителем работ или мастером, руководящим работами.

5.4. Настилы и лестницы лесов следует систематически очищать от мусора, остатков материалов, снега, наледи, а зимой посыпать песком.

5.5. Нагрузки на настилы лесов в процессе их эксплуатации не должны превышать допустимых пределов.

В случае необходимости увеличения или изменения расположения нагрузок:

- прочность лесов должна быть проверена расчетом;
- провести испытания лесов нагрузкой, на 25% превышающей указанную;
- составить акт о проведении испытаний.

5.6. При подаче материалов на леса башенным краном непосредственно к рабочим местам необходимо соблюдать следующие правила:

- во избежание ударов грузом по лесам, необходимо сначала производить подъем груза и передвижение крана, а затем поворот стрелы и плавное опускание груза;
- на лесах должен находиться сигнальщик, регулирующий подачу грузов подачей сигналов крановщику.

5.7. При подаче материалов на леса стационарным подъемником, каркас его должен крепиться к стене независимо от лесов.

6. УКАЗАНИЕ МЕР БЕЗОПАСНОСТИ

6.1. Леса должны быть надежно закреплены к стене по всей высоте. Произвольное снятие крепления лесов к стене не допускается.

6.2. Настил лесов должен иметь ровную поверхность.

6.3. Подъем людей на леса и спуск с них должен производиться только по лестницам, с внутренней стороны секций.

6.4. На лесах должны быть вывешены плакаты со схемами перемещения людей, размещения грузов и величин допускаемых нагрузок.

6.5. Подача на леса груза, превышающего допустимый проектом, запрещена.

6.6. Во избежание повреждения стоек, расположенных у проездов, необходима установка защитных устройств.

6.7. Линии электропередач, расположенные ближе 5м от лесов, необходимо снять или заключить в деревянные короба.

6.8. Леса должны быть надежно заземлены и оборудованы грозозащитным устройством. При монтаже и демонтаже лесов доступ людей в зону ведения работ, не занятых на этих работах, запрещен.

6.9. Кроме требований и мер безопасности настоящего паспорта необходимо также

выполнять требования СНиП 12-03-2001 "Безопасность труда в строительстве"

7. ТРАНСПОРТИРОВАНИЕ И ХРАНЕНИЕ

7.1. Транспортирование лесов может производиться транспортом любого вида, в соответствии с действующими для данного вида транспорта правилами перевозки грузов.

7.2. Перед транспортированием элементы лесов должны быть рассортированы по видам (рамы, помосты, стяжки, связи), мелкие детали должны быть упакованы в ящики или мешки.

7.3. Не допускается сбрасывать элемент лесов с транспортных средств при разгрузке.

7.4. Хранение лесов должно осуществляться по группе хранения ОЖ 4 в соответствии с ГОСТ 15150-69.

7.5. При длительном хранении элементы лесов должны быть уложены па подкладки, исключающие соприкосновение их с грунтом.

7.6. Металлические поверхности лесов, не имеющие лакокрасочных покрытий при длительном хранении ДОЛЖНЫ подвергаться консервации солидолом С по ГОСТ 4366-75 или другой равноценной смазкой.

7.7. При транспортировании и хранении пакеты и ящики с элементами лесов могут быть уложены друг на друга не более чем в три яруса.

8. ГАРАНТИИ ИЗГОТОВИТЕЛЯ

8.1. Предприятие изготовитель гарантирует соответствие лесов требованиям настоящего паспорта при соблюдении потребителем условий эксплуатации, транспортирования и хранения.

8.2. Срок гарантии устанавливается 12 месяцев со дня поступления потребителю.

9. СВИДЕТЕЛЬСТВО О ПРИЕМКЕ

Леса строительные приставные

(наименование изделия)

ЛРС (Solid)

(обозначение)

соответствует техническим условиям

25.1123-002-06774872-2018

(номер технических условий)

Дата изготовления «___» _____ 20 г.

Дата отгрузки «___» _____ 20 г.

Подпись ответственного лица ООО «Стальконструкции» _____

М.П.

10. ПРИЛОЖЕНИЯ

Последовательность монтажа лесов

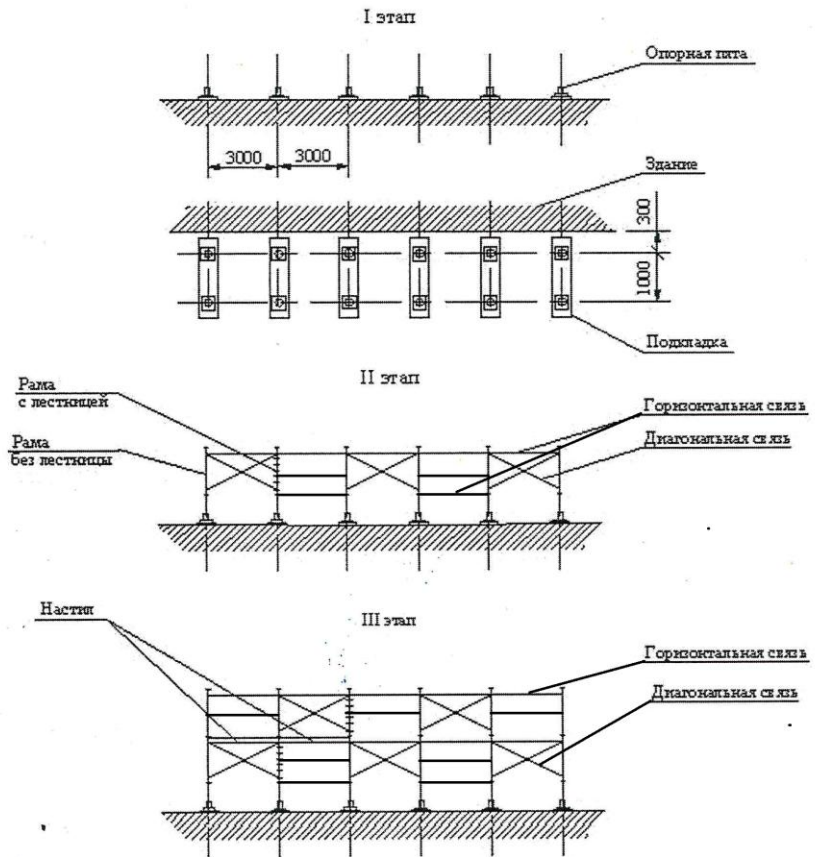

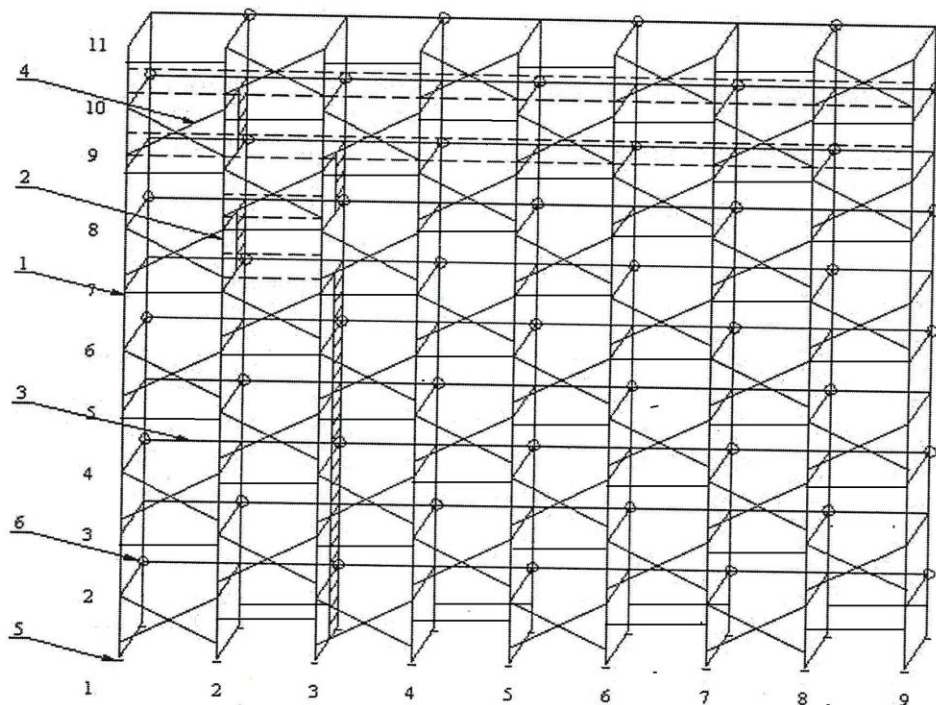

1. Рама без лестницы (1)
2. Рама с лестницей (2)
3. Горизонтальная связь (3)
4. Диагональная связь (4)
5. Опорная пята (5)
6. Кронштейн крепления (6)

Рама с лестницей (2)

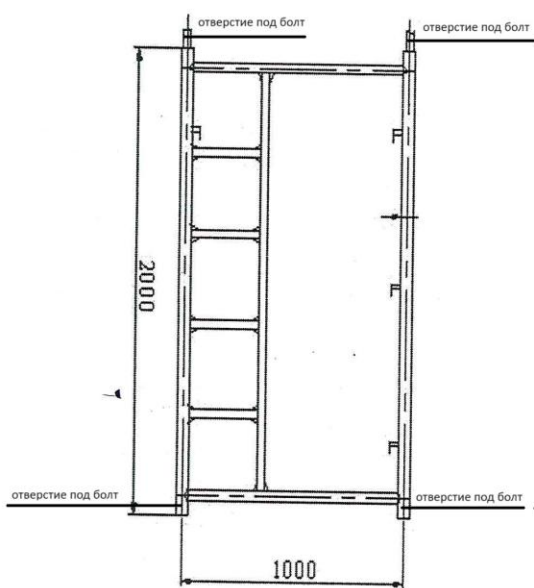

Рама без лестницы (1)

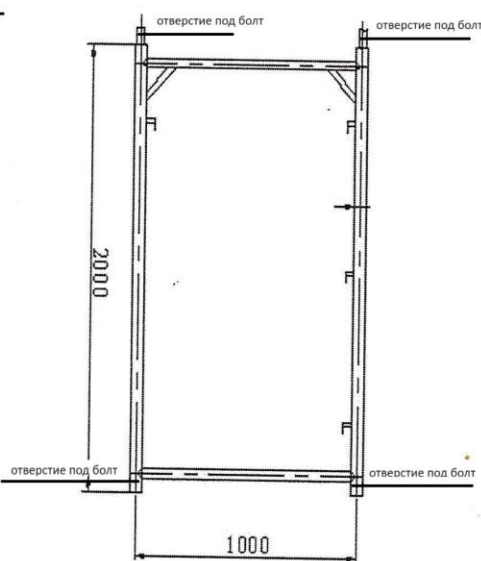

Диагональная связь (4)

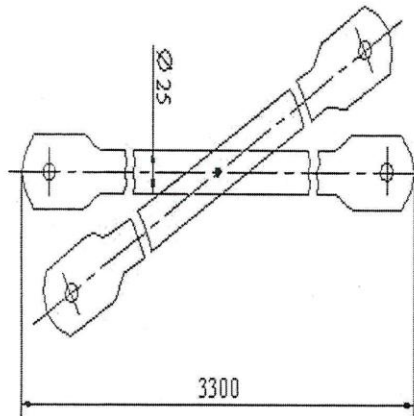

Ригель настила (7)

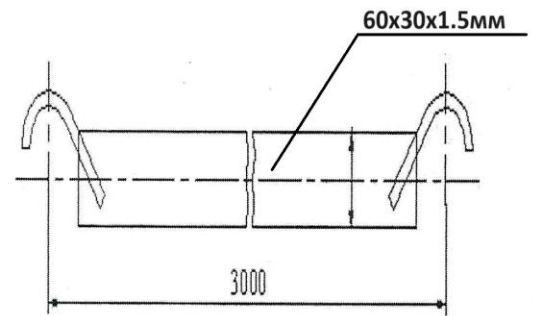

Опояная пята (5)

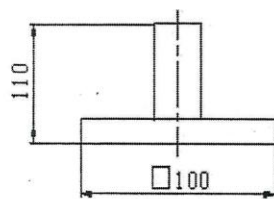

Кронштейн крепления (6)

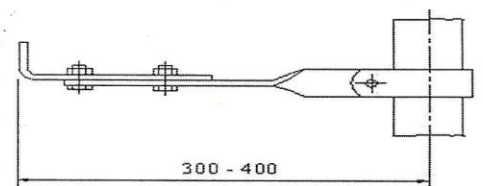

Завод по производству строительных лесов и вышек ООО «Стальконструкции»
192019, г. Санкт-Петербург ул. Профессора Качалова д:9
Тел. 8(909) 593-80-56, 8(911) 938-06-15
сайт: www.megass.ru, эл.почта: stroyka-98@bk.ru

